

eXperimentează o nouă dimensiune a tutunului încălzit!

Bucură-te de combinația perfectă dintre
tehnologia de ultimă generație de
încălzire a tutunului și designul elegant.



Găsește toate instrucțiunile, ghidurile video, cele
mai frecvente știri, răspunsurile la întrebări
frecvente și asistență pentru dispozitivul
tău PLOOM X ADVANCED, accesând
www.ploom.ro.

ploom

▶ PORNEȘTE



① Înainte de prima utilizare, conectează și deconectează cablul USB pentru a debloca setarea din fabrică. Nu trebuie să repeți acest pas mai târziu.

② Deschide clapeta glisantă și împinge rezerva cu tutun de încălzit până la linia colorată de pe filtru, după cum se vede în imagine.

③ Apasă și menține apăsat până când dispozitivul vibrează. Indicatorul LED va pulsa.

! Apasă zona butonului în timpul procesului de încălzire pentru a schimba nivelul de luminozitate al indicatorului LED.

④ Aprinderea completă a indicatorului LED, însoțită de două vibrații scurte, indică faptul că dispozitivul Ploom este gata de utilizare.

! Dispozitivul nu poate fi utilizat atâta timp cât capacul frontal nu este fixat.

0 UTILIZEAZĂ

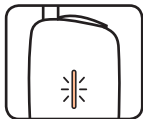

Statusul sesiunii de utilizare este indicat de indicatorul LED.

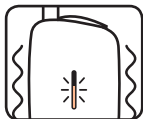

Când sesiunea de utilizare a atins ultimele 20 de secunde, dispozitivul va vibra. În ultimele 20 de secunde, indicatorul LED va pulsa lent. O vibrație lungă indică finalul sesiunii.

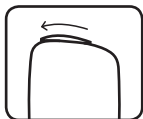

Oricând dorești ca dispozitivul să treacă în modul așteptare, scoate rezerva cu tutun de încălzit din interiorul dispozitivului și închide clapeta glisantă.

ÎNCARCĂ

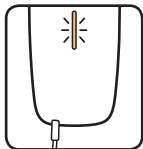

Conectează cablul de încărcare al dispozitivului. Când acesta este complet încărcat, indicatorul LED este aprins complet, pulsează de două ori și apoi se stinge.

 Dispozitivul nu poate fi folosit în timpul încărcării.

VERIFICĂ NIVELUL BATERIEI

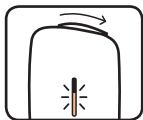

Glisează clapeta pentru a afișa nivelul bateriei. Dacă indicatorul LED pulsează rapid, înseamnă că dispozitivul nu este încărcat suficient pentru o sesiune de utilizare.

MODUL EROARE

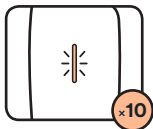

Dacă dispozitivul înregistrează o eroare, indicatorul LED pulsează de 10 (zece) ori.

Resetează dispozitivul.

Dacă dispozitivul rămâne în modul eroare, apelează Serviciul de Asistență PLOOM.

RESETEAZĂ



1. Scoate capacul frontal

Ține dispozitivul și trage capacul frontal spre tine.



2. Resetează dispozitivul

Apăsă butonul din centrul dispozitivului cu un obiect cu vârf subțire (de exemplu, un pix) până când dispozitivul va vibra.

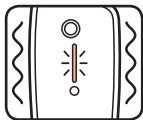

Prin vibrația și aprinderea completă a indicatorului LED, resetarea este confirmată.

CURĂȚĂ

Cu timpul, se pot acumula unele reziduuri de tutun în interiorul dispozitivului. Curăță dispozitivul o dată pe lună sau atunci când simți că rezervele cu tutun de încălzit nu se mai introduc cu ușurință, urmând pașii de mai jos.



- 1. Umezește ușor cu apă un bețișor pentru curățare nou.**

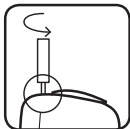

- 2. Introdu bețișorul umed în interiorul dispozitivului și răsuțește ușor.**

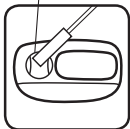

În timpul curățării, acordă o atenție deosebită celor două componente în relief, aflate la 15 (cincisprezece) mm sub marginea superioară a dispozitivului.



- 3. Elimină orice urmă de umezeală din interiorului dispozitivului prin deschiderea clapetei glisante și începerea unei sesiuni de utilizare, fără a introduce rezerve cu tutun de încălzit.**

Așteaptă până la sfârșitul sesiunii pentru ca umezeala să se evapore. Nu sări peste acest pas deoarece vaporii fierbinți pot provoca o senzație neplăcută în timpul primei sesiuni de utilizare de după curățare.

NU încărca sau încălzi dispozitivul în timpul curățării.

NU curăța dispozitivul atunci când este fierbinte.

NU scutura dispozitivul pentru a-l curăța.

☰ COMPONENTELE DISPOZITIVULUI

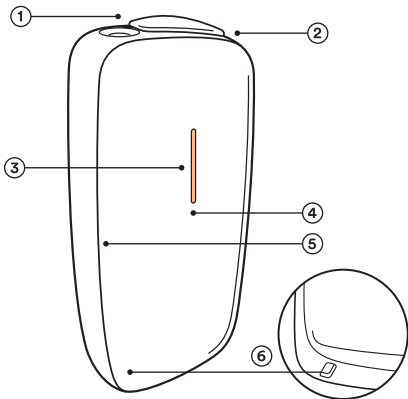

- ① Interiorul dispozitivului (aici se introduc rezervele cu tutun de încălzit)
- ② Clapetă glisantă (folosită pentru deschiderea și închiderea accesului către interiorul dispozitivului)
- ③ Indicator LED (pentru toate notificările, cum ar fi: nivelul bateriei, timpul de încălzire și timpul de utilizare)
- ④ Zona butonului
- ⑤ Capac frontal detașabil
- ⑥ Port de încărcare de tip USB-C

☎ CONTACTEAZĂ-NE

Îți mulțumim pentru achiziționarea dispozitivului Ploom X ADVANCED. Pentru mai multe informații, te rugăm să accesezi www.ploom.ro, secțiunea Asistență Ploom, sau să apelezi Serviciul de Asistență la numărul de telefon: 0800 008 811 (gratuit, de luni până vineri în intervalul 08:00 – 22:00, sâmbătă și duminică în intervalul 10:00 – 18:00, cu excepția sărbătorilor legale). Programul de lucru al serviciului de Asistență poate suferi modificări, accesează www.ploom.ro pentru informația actualizată.



CONFIGUREAZĂ BLOCAREA MANUALĂ

Această funcție permite blocarea dispozitivului (dezactivarea funcțiilor de încălzire și utilizare până când dispozitivul este deblocat). Dispozitivul va putea fi deblocat prin aceeași combinație de glisări ale clapetei și apăsări ale zonei butonului, folosită la blocarea dispozitivului.



1. Conectează dispozitivul la o sursă de alimentare

2. Activează modul de configurare pentru blocarea manuală

Cu clapeta glisantă închisă, apasă zona butonului de 2 (două) ori, apoi ține apăsat zona butonului timp de 3 (trei) secunde până când indicatorul LED se aprinde și pulsează rapid.



3. Modul de configurare pentru blocarea manuală este activat

Indicatorul LED pulsează rapid timp de 20 de secunde atunci când această configurare este activă.

4. Introdu combinația pentru blocare/deblocare manuală

Folosește orice combinație de glisări ale clapetei și/sau apăsări ale zonei butonului, de la 3 (trei) până la maximum 10 ori. Dispozitivul va putea fi deblocat prin aceeași combinație de glisări ale clapetei și apăsări ale zonei butonului, folosită la blocarea dispozitivului.

5. Confirmarea configurării modului de blocare manuală

O vibrație și o pulsație a indicatorului LED vor confirma că blocarea a fost configurată.



DEBLOCHEAZĂ

Dispozitivul poate fi deblocat în orice moment, mai puțin în timpul încărcării.

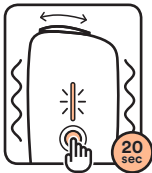

1. Introdu combinația pentru deblocare

Introdu combinația pentru deblocare configurată anterior (secvența de glisări ale clapetei și apăsări în zona butonului) în maximum 20 de secunde. Fiecare acțiune nouă trebuie efectuată la cel mult 2 (două) secunde după acțiunea anterioară. Atunci când combinația introdusă este corectă, vibrația și pulsația indicatorului LED vor confirma că dispozitivul este deblocat.

2. Încercarea de utilizare a dispozitivului când este blocat

Două pulsații complete ale indicatorului LED și două vibrații indică faptul că dispozitivul este blocat.



IEȘI DIN MODUL DE BLOCARE MANUALĂ



1. **Conectează dispozitivul la o sursă de alimentare**
2. **Activează modul de configurare pentru blocare manuală**

Cu clapeta glisantă închisă, apasă butonul de 2 (două) ori și apoi ține apăsat timp de 3 (trei) secunde până când dispozitivul vibrează și indicatorul LED pulsează rapid.

3. Așteaptă timp de 20 de secunde

O vibrație și o pulsație a indicatorului LED vor confirma că blocarea a fost dezactivată.



ERORI DE FUNCȚIONARE

Situație întâmpinată	Problemă posibilă	Soluții posibile
Dispozitivul nu pornește.	Baterie descărcată.	Verifică nivelul bateriei și dacă nivelul bateriei este prea scăzut sau nu este afișat deloc, încarcă dispozitivul.
Nu se încarcă sau se încarcă lent.	Adaptor de alimentare sau cablu USB-C deteriorat.	Verifică adaptorul de alimentare și cablul USB-C. Încearcă cu un alt cablu și cu o altă sursă de alimentare compatibile sau de același tip.
Probleme de temperatură.	Dispozitivul a fost ținut într-un mediu cu peste 35°C sau sub 5°C.	Mută dispozitivul într-un loc mai rece, dacă te afli într-un mediu cu o temperatură mai mare de 35°C sau mută-l într-un loc mai cald, dacă te afli într-un mediu cu o temperatură mai mică de 5°C. Apoi așteaptă până când dispozitivul se răcește/se încălzește.
Capacul frontal nu este atașat.	Capacul frontal nu este atașat corect la dispozitiv (partea superioară a indicatorului LED se va aprinde timp de 5 (cinci) secunde, după ce zona butonului este apăsată.	Atașează corect capacul frontal la dispozitiv.

În cazul în care soluțiile de mai sus nu funcționează, dispozitivul trebuie resetat. Dacă pașii de mai sus nu rezolvă problemele tehnice, contactați Serviciul de Asistență Ploom.



INFORMARE PRIVIND DECLARAȚIA UE DE CONFORMITATE

Prin prezenta, JT International SA declară că echipamentul radio Ploom X ADVANCED respectă prevederile Directivei 2014/53/UE. Textul integral al declarației de conformitate UE este disponibil la următoarea adresă de internet: www.ploom.ro/declaratie-conformitate-ue



SPECIFICAȚII TEHNICE

Dispozitiv reîncărcabil

Ploom X ADVANCED

Capacitatea nominală a bateriei

Energia nominală a bateriei

Tip baterie

Timp de încărcare
(adaptor alimentare Ploom)

Tensiune nominală

Curent nominal

Terminal de intrare

Dimensiuni

Benzi de frecvență în care
echipamentul funcționează

Putere maximă de ieșire

Model PX 1.5 T

2,800 mAh

10.08 Wh

Litiu-ion

Aproximativ 90 de minute, pentru până la
20 de rezerve cu tutun de încălzit

5 V

2.3 A

USB (C)

Aproximativ L 43,5 mm x H 88,5 mm x l 24,0 mm

2402 MHz - 2480 MHz

1.0mW (Model PX1.5T), 1.5mW (Model PX1.5D)

Model PX 1.5 D

3,100 mAh

11.16 Wh

Intervale de temperatură

Operare / Încărcare / Depozitare

De la +5°C to +35°C



INSTRUCȚIUNI REFERITOARE LA ELIMINAREA DEȘEURILOR

Acest dispozitiv conține o baterie litiu-ion care trebuie îndepărtată numai de către personalul calificat și trebuie reciclată sau aruncată separat de deșeurile menajere. Te rugăm să verifici reglementările locale pentru eliminarea produselor electronice.

Manipularea incorectă a deșeurilor de echipamente electrice și electronice are un potențial efect negativ asupra mediului și sănătății umane, ca urmare a prezenței substanțelor periculoase în echipamentele electrice și electronice.

Simbolul pubelei tăiate indică faptul că prezentul dispozitiv face obiectul unei colectări separate (conform Directivei WEEE 2012/19/UE) și nu trebuie tratat ca deșeu menajer. În schimb, acest produs trebuie selectat și aruncat la unul dintre punctele de colectare înființate în vederea reciclării echipamentelor electrice și electronice. Colectarea separată și reciclarea echipamentelor uzate contribuie la conservarea resurselor naturale și contribuie la prevenirea consecințelor negative asupra mediului înconjurător și a sănătății omului.



GARANȚIE LEGALĂ

Produsul Ploom X Advanced are o durată medie de utilizare de 24 luni. În situația în care ai întrebări sau dificultăți legate de funcționarea produsului Ploom X Advanced, îți recomandăm să consulți ghidul de utilizare și instrucțiunile de siguranță din interiorul cutiei.

DISTRIBUITORUL / GARANTUL

Produsul este distribuit de JT INTERNATIONAL (ROMANIA) SRL, cu sediul în București, sector 2, Bulevardul Dimitrie Pompei, 9-9A, România.

Produsul Ploom X Advanced este acoperit de garanție pentru o perioadă de 24 (douăzeci și patru) de luni de la data intrării produsului în posesia consumatorului, respectiv de la data cumpărării sau data livrării produsului, după caz, în conformitate cu prevederile Ordonanței de Urgență 140/2021 privind anumite aspecte referitoare la contractele de vânzare de bunuri și ale Ordonanței Guvernului 21/1992 privind protecția consumatorilor, cu modificările și completările ulterioare.

Garanția este valabilă doar pentru dispozitivele achiziționate pe teritoriul României.

Distribuitorul se obligă ca, în cazul constatării unei lipse de conformitate a produsului Ploom X Advanced pe durata perioadei de garanție, să înlocuiască fără plată produsul cu unul nou, identic sau similar din punct de vedere al funcționalității, fără a fi posibilă repararea acestuia. Ținând cont de prevederile legale în vigoare, înlocuirea cu un produs de aceeași culoare sau model se realizează în funcție de disponibilitate. Lipsa de conformitate trebuie să existe la momentul livrării produsului.

Distribuitorul își asumă aceleași obligații de garanție cu privire la produsul care înlocuiește produsul vândut inițial. Produsele care le înlocuiesc pe cele cu privire la care s-au constatat neconformități în cadrul termenului de garanție vor beneficia de un nou termen de garanție, care curge de la data schimbării produsului.

Consumatorul trebuie să informeze Distribuitorul cu privire la lipsa de conformitate în termenul legal, imediat ce a constatat-o, prin serviciul de Asistență la numărul de telefon 0800 008 811 (gratuit, de luni până vineri în intervalul 08:00 – 22:00, sâmbătă și duminică în intervalul 10:00 – 18:00, cu excepția sărbătorilor legale) sau pe website-ul www.ploom.ro, accesând secțiunea Asistență Ploom. Programul de lucru al Serviciului de Asistență poate suferi modificări, accesați www.ploom.ro pentru informația actualizată.

Pentru a oferi sprijinul dorit în timp util, consumatorul trebuie să informeze asupra următoarelor: denumirea produsului, codul unic inscripționat pe interiorul dispozitivului, sub capacul frontal, numărul și data facturii/ bonului fiscal, numele și numărul de telefon/email.

JT INTERNATIONAL (ROMANIA) SRL se obligă să răspundă pentru orice lipsă de conformitate existentă la momentul livrării pentru produsul Ploom X Advanced în maxim 15 zile calendaristice de la data aducerii ei la cunoștință sau de la data la care consumatorul a predat produsul către JT INTERNATIONAL (ROMANIA) SRL sau persoanei desemnate de acesta pe baza unui document de predare-preluare.

EXCLUDERI DE LA GARANȚIE

Prezenta garanție nu acoperă:

- Deteriorarea accidentală, deteriorarea și/sau defecțiunile provocate de nerespectarea instrucțiunilor de utilizare prevăzute în ghidul de utilizare și/sau uzura normală, precum și orice alte cazuri care nu se datorează unei lipse de conformitate a produsului existente la momentul livrării;
- Deteriorarea aspectului exterior (cum ar fi zgârieturi, semne sau plastic spart, etc.) care nu afectează funcționalitatea produsului;
- Deteriorări cauzate de utilizarea abuzivă, supratensiune, manipulare necorespunzătoare, contacte cu lichide sau incendii;
- Defecțiuni datorate utilizării cu produse incompatibile, indiferent de cine au fost fabricate;
- Deteriorări sau defecțiuni cauzate de încercarea de a deschide, modifica și de a repara, fie de către un utilizator, fie de către un furnizor de servicii neacreditat;
- Degradarea performanței bateriei produsului. Bateriile sunt părți consumabile, iar degradarea și uzura lor în timp nu reprezintă un defect de fabricație și sunt excluse din această garanție;
- Produs care conține piese complet sau parțial neoriginale;
- Produsul pentru care codul unic înscris pe interiorul dispozitivului, sub capacul frontal, a fost eliminat sau modificat;
- Pierderea sau furtul produsului sau a componentelor sale.

Prezenta garanție nu afectează drepturile consumatorilor conferite de legislația în vigoare din domeniul protecției consumatorului. Datele cu caracter personal furnizate de tine vor fi utilizate în conformitate cu prevederile legislației în vigoare în domeniul protecției datelor și conform politicii de confidențialitate și prelucrare a datelor cu caracter personal pe care ai obligația să o consulți înainte de oferirea datelor, fie solicitând-o la 0800 008 811 sau accesând pe website-ul www.ploom.ro, secțiunea "Politica de confidențialitate și prelucrare a datelor cu caracter personal".

Informațiile din prezentele documente se completează cu informațiile disponibile pe website-ul www.ploom.ro. În caz de discrepanțe, informațiile de pe website-ul Ploom vor prevala, de aceea vă rugăm/recomandăm să accesați cu regularitate website-ul Ploom pentru informații actuale.

Importator UE: JT International EP SAS
Rue d'Orléans 14, 92573 Neuilly-sur-Seine, Franța

Înregistrează-ți dispozitivul Ploom X ADVANCED

pentru a te bucura
de beneficii unice.

Durează doar câteva minute.
Scanează codul QR sau accesează
www.ploom.ro pentru a-ți
înregistra dispozitivul.



XXXX XXXX XXXX XXXX

ploom